

# ST@R ONE

FARDELLATRICI CON FILM TERMORETRAIBILE  
*SHRINK WRAPPING MACHINES*

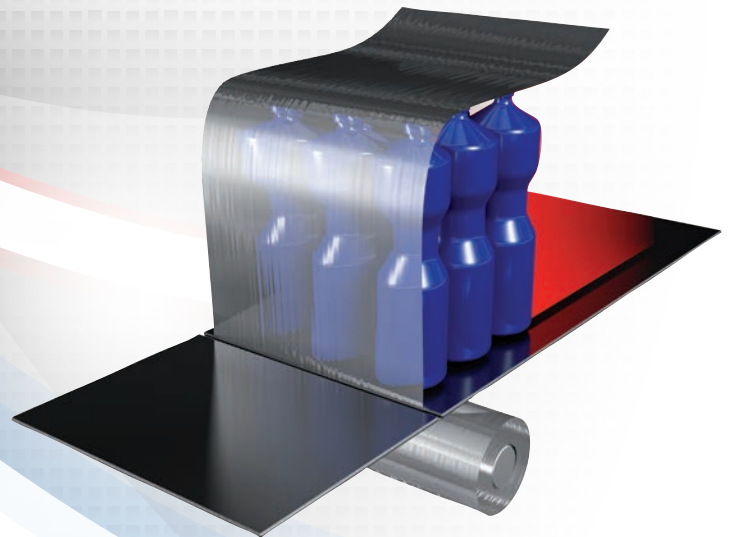

# AETNA GROUP

AETNA GROUP produce e commercializza a livello mondiale macchine avvolgitrici per il confezionamento e l'imballaggio con film estensibile, fardellatrici, confezionatrici con film termoretraibile, incartonatrici e nastratrici.

Il gruppo conta più di 400 dipendenti di cui oltre 80 tecnici impegnati nel servizio di post vendita, con un fatturato annuo di 85 mil. di Euro. Cinque sono gli stabilimenti di produzione per i 4 marchi commerciali: ROBOPAC, ROBOPAC SISTEMI, DIMAC E PRASMATIC, con una rete di oltre 450 agenti e distributori e 6 filiali presenti in Francia, Gran Bretagna, Germania, Stati Uniti, Russia e Cina.

Con oltre 100.000 macchine vendute e installate in tutto il mondo, AETNA GROUP è in grado di offrire una vastissima gamma di soluzioni e servizi per le più svariate esigenze nel settore del packaging.

*AETNA GROUP produces and sells on a worldwide basis stretch film wrapping machinery, bundlers, shrink film wrappers, cartoning and taping machines.*

*The Group counts over 400 employees of which 80 servicemen engaged in the After Sales Department with a yearly turnover of over 85 million Euros.*

*Five production plants for 4 commercial brands: ROBOPAC, ROBOPAC SISTEMI, DIMAC and PRASMATIC, an international network of over 450 Agents and Distributors, and 6 subsidiaries located in France, Great Britain, Germany, United States, Russia and China.*

*With more than 100,000 machines sold and installed worldwide, the AETNA GROUP can offer a wide range of solutions and services to meet a variety of requirements in the packaging sector.*



Nel campo dell'imballaggio, la gamma produttiva di DIMAC si articola sulle seguenti tipologie di macchine:  
*DIMAC's production range in packaging is based on the following types of machines:*

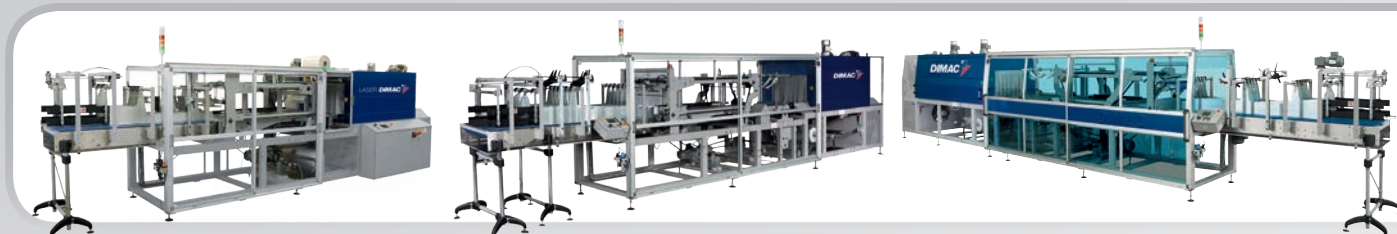

## LASER

Fardellatrice a barra saldante  
*Shrink wrapping machine with sealing bar*

## ST@R ONE

Fardellatrici a lancio di film  
per basse cadenze  
*Shrink wrapping machines with seamless system  
for low speed*

## ST@R

Fardellatrici a lancio di film per medie  
ed alte cadenze  
*Shrink wrapping machines with seamless system  
for medium and high speed*

# DIMAC

Dal 1989 in AETNA GROUP, DIMAC è riuscita, rinnovando e diversificando la propria produzione, ad imporsi come azienda leader nelle macchine per il confezionamento con film termoretraibile e incartonatrici, svolgendo la propria attività in vari settori merceologici (imbottigliamento, conserviero, alimentare, pet food, farmaceutico ecc.). La produzione comprende una vasta gamma di fardellatrici a lancio film termoretraibile e barra saldante, incartonatrici wrap around, vassoiatrici e linee combinate. Attraverso l'incremento della ricerca e la progettazione di nuovi sistemi meccanici ed elettronici volti a ottimizzare il proprio prodotto, DIMAC oggi fornisce soluzioni tecniche originali e d'avanguardia, anticipando e mantenendo il passo con la costante evoluzione del packaging. Determinante in questo cammino è stato lo studio delle esigenze di mercato, condotto attraverso l'analisi delle richieste e delle osservazioni della clientela: in questa ottica le scelte tecniche e di marketing hanno permesso lo sviluppo di una gamma di prodotti così ampia e profonda da consentire di affrontare con soddisfazione tutte le esigenze del mercato di riferimento. Dimac infatti propone soluzioni versatili, integrabili, estremamente flessibili caratterizzate da un alto rapporto tra performances e prezzo che minimizza il tempo di pay-back.

*Since joining the AETNA GROUP in 1989, DIMAC has succeeded, renewing and diversifying its own production, to become a leader in the shrink-wrapping and case-packing sectors, supplying machines to a wide and diverse range of industries (bottling, preserves, food, pet food, pharmaceutical, etc...).*

*The production range includes shrink wrapping machines with film thrusting system and with sealing bar system, wrap-around case packers, tray packers and combined lines. This success has been achieved through constant investment in research and development, resulting in improvements in overall design and mechanical and electrical specifications. Also, by fully understanding and keeping abreast of the constant evolution within packaging, DIMAC is able to supply original and leading edge technical solutions, at all times. Along the way, it was essential that a detailed study of market dynamics together with an analysis of our own customer's requirements and observation were carried out to ensure that we continue to supply specific market needs.*

*We are therefore able to provide tailor-made project solutions, supplying versatile machines to customers, manufacturers and engineers, each of whom will have differing needs and aspirations.*



## **GAL@XY**

Fardellatrici a lancio di film  
per altissime cadenze

*Shrink wrapping machines with seamless system  
for very high speed*

## **STARWRAP R25/R35**

Incartonatrici wrap-around per lavorare  
con cartone completo o vassoio  
*Wrap around case packers to pack into full wa  
cases or into trays*

## **COMBI**

Linee combinate: incartonatrice wrap-around  
+ fardellatrice in termoretraibile solo film  
*Combined lines: wrap around case packer +  
shrink wrapper with film only*

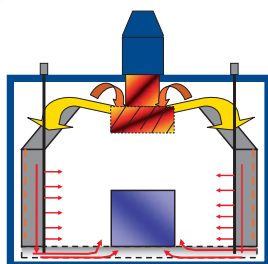

DIFFUSIONE ARIA ALL'INTERNO  
DEL TUNNEL SINGOLA PISTA  
AIR DIFFUSION INSIDE THE  
TUNNEL FOR A SINGLE LANE  
MACHINE

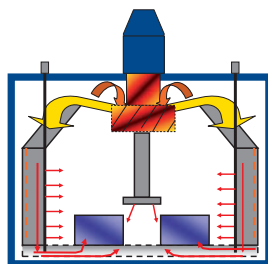

DIFFUSIONE ARIA ALL'INTERNO  
DEL TUNNEL DOPPIA PISTA  
AIR DIFFUSION INSIDE THE  
TUNNEL FOR A DOUBLE LANE  
MACHINE

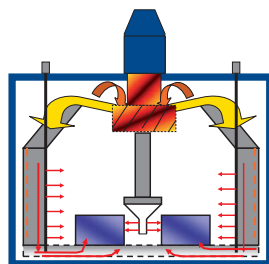

DIFFUSIONE ARIA ALL'INTERNO  
DEL TUNNEL DOPPIA PISTA  
PRODOTTI SPECIALI  
AIR DIFFUSION INSIDE THE TUNNEL  
FOR A DOUBLE LANE  
MACHINE SPECIAL PRODUCTS

# ST@R ONE

FARDELLATRICI CON FILM TERMORETRAIBILE  
SHRINK WRAPPING MACHINES



Le macchine della serie ST@R ONE, compatte nel design ma evolute nella tecnologia, sono la nuova proposta di Dimac per i clienti che hanno necessità di una macchina solida ad ingombro ridotto. Gestite da una elettronica "Top Level" che permette alte prestazioni produttive. Progettate pensando ad un facile utilizzo da parte dell'operatore che tramite pannello touch screen può controllare tutti i parametri macchina, statistiche di produzione, gestione e modifica dei formati fino al controllo integrato delle temperature del tunnel. Predisposte per essere collegate ad una rete centralizzata di gestione dati produttivi. Massimo livello di monitoraggio via modem per diagnosi di problematiche, settaggi e up-grading di programma.

Sistema di separazione BASIC per ST@R ONE fino a 20 fardelli/ minuto

- ST@R ONE F solo film
- ST@R ONE P falda + film e solo film
- ST@R ONE T vassoio + film e falda + film

Sistema di separazione B.I. per ST@R ONE fino a 30 fardelli/ minuto

- ST@R ONE F solo film
- ST@R ONE P falda + film e solo film
- ST@R ONE T vassoio + film e falda + film

*ST@R ONE machines, compact in design but technologically advanced, are DIMAC's proposal for customers that need a solid machine with minimum footprint. The dimensions have changed, but the high technology level Dimac offers to customers has remained unchanged. "Top Level" electronic ST@R ONE machine control allows high production performance. ST@R ONE series machines are designed for easy operator use. In fact, the touch screen panel can be used to control all machine parameters and production statistics, manage and modify sizes and control tunnel temperatures. ST@R ONE machines are predisposed to be connected with a centralised net for production data management. The ST@R ONE can be reached via modem to permit problem diagnosis, program settings and upgrades.*

*BASIC separation system for ST@R ONE up to 20 packs/ min*

- *ST@R ONE F film only*
- *ST@R ONE P pad + film and film only*
- *ST@R ONE T tray + film and pad + film*

*B.I. separation system for ST@R ONE up to 30 packs/ min*

- *ST@R ONE F film only*
- *ST@R ONE P pad + film and film only*
- *ST@R ONE T tray + film and pad + film*



**SISTEMA DI SEPARAZIONE BASIC FINO A 20 PPM**  
Sistema di separazione a rebbi dall'alto con movimento pneumatico alternato, regolabile manualmente in base ai formati richiesti. Adatto a contenitori rigidi e di forma cilindrica.

*BASIC SEPARATION SYSTEM UP TO 20 PPM*  
Product separation using alternating vertical gates, manually adjustable according to the required configuration. Suitable for rigid and cylindrical containers.



**SISTEMA DI SEPARAZIONE B.I. FINO A 30 PPM**  
Sistema di separazione alternato composto da nastro a rete motorizzato e pressore per stabilizzare i prodotti in fase di separazione.

*B.I. SEPARATION SYSTEM UP TO 30 PPM*  
Alternate separation system composed by a motorised mesh belt and upper pressor to stabilize products during separation.

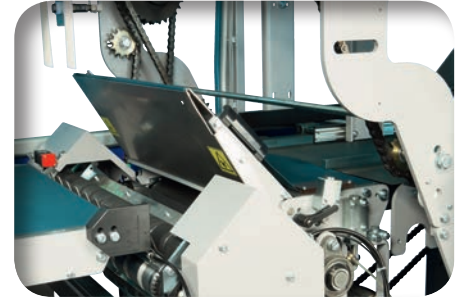

**GRUPPO LANCIO E TAGLIO FILM**  
Gruppo taglio con sportello basculante per accesso, pulizia, manutenzione e controllo. Alta precisione in fase di taglio e gestione film neutri e stampati.

*FILM THRUSTING AND CUTTING GROUP*  
Film cutting device with hinged access panel for maximum accessibility, maintenance and control. High precision film cutting and placing, both for neutral and printed films.

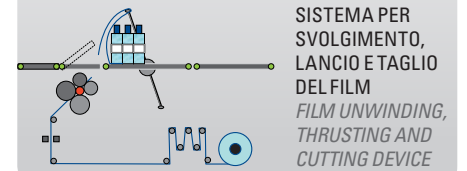

**SISTEMA PER SVOLGIMENTO, LANCIO E TAGLIO DEL FILM**  
*FILM UNWINDING, THRUSTING AND CUTTING DEVICE*



**GRUPPO AVVOLGIMENTO**  
Nuovo gruppo di avvolgimento con barra a sbalzo per la massima affidabilità e precisione. Il gruppo è completamente accessibile e regolabile manualmente in ogni sua parte tramite contatori digitali per rendere il cambio formato rapido ed agevole.

*WRAPPING UNIT*  
New wrapping unit with bar for the maximum precision and reliability. The group is fully accessible and manually adjustable through digital counters to make the size change quick and easy.



**GRUPPO FORMAZIONE VASSOIO**  
Grazie all'alta capienza ed alla facile regolazione tramite volantini e contatori digitali, il caricamento ed il cambio formato risultano operazioni molto semplici e rapide. La formazione dei vassoi avviene tramite movimento continuo ed i sistemi di rilevamento installati assicurano il massimo controllo e sicurezza in ogni fase.

*TRAY FORMATION GROUP*  
Thanks to the high capacity and the hand wheels and digital counter adjustment, the blanks loading and the size change are very easy and rapid. The tray formation is done in continuous and the maximum control and safety is granted by the detection systems.



**TUNNEL DI TERMORETRAZIONE**  
L'alta coibentazione garantisce il massimo rendimento con un sensibile risparmio energetico. I flussi di aria interni sono regolabili in base alle diverse configurazioni per una perfetta retrazione in ogni punto del fardello. Il sistema di raffreddamento posto all'uscita del tunnel è costituito da una ventola nella parte superiore che stabilizza la temperatura del fardello evitando che si scomponga.

*THERMO SHRINK TUNNEL*  
High insulation guarantees the maximum performance and minimises energy losses. Internal air flow can be adjusted according to the different configurations to achieve perfect shrinking all over the pack. The cooling system at the tunnel outfeed is made up of a fan installed in the upper part to stabilize the temperature of the pack avoiding any distortion.



**MAGAZZINO CARTONI**  
Il magazzino è completamente regolabile per agevolare le operazioni di cambio formato. I vassoi o le falde vengono prelevati dal magazzino mediante un braccio basculante dotato di ventose.

*BLANK MAGASINE*  
Blank magazine is completely adjustable for easy size change. Trays or pads are picked up from the magazine by a special arm equipped with a "Venturi" system to create the vacuum and relevant suction cups.



**RISALITA CARTONI**  
Il vassoio o la falda viene prelevato e depositato all'interno di una catena di risalita che lo trasporterà sotto i prodotti. Il gruppo è completamente controllato da fotocellule e sensori per salvaguardare il corretto funzionamento in ogni fase.

*BLANK RISE*  
Tray or pad is picked-up from the blank magazine and transferred on a rising chain that positions it underneath the product. The blank rise group is completely controlled by photocells and sensors granting its correct functioning during each phase of the process.

## CARATTERISTICHE TECNICHE / TECHNICAL FEATURES

SERIE / SERIES	MODELLI / MODELS	LUNGHEZZA TOTALE / OVERALL LENGHT		LARGHEZZA MAC- CHINA (+ quadro elettrico) / MACHI- NE WIDTH (+ main electrical cabinet)		ALTEZZA PIANO DI LAVORO / WORKING HEIGHT		POTENZA TOTALE / TOTAL POWER	CONSUMO ARIA / AIR CON- SUMPTION	PRESSIONE ARIA / AIR PRESSURE
		A	B	C	Min-Max mm	Min-Max inches	KW	Nl/min	Bar	
ST@R ONE BASIC 20 PPM	F P T	7925 7925 9700	312.0 312.0 381.9	1200 (+45)	47.2 (+17.7)	1070-1365 1070-1365 1070-1365	42.1-53.7 42.1-53.7 42.1-53.7	44 44 49	100 100 100	6 6 6
ST@R ONE B.I. 30 PPM	F P T	8575 8575 10350	337.6 337.6 407.5	1200 (+45)	47.2 (+17.7)	1070-1365 1070-1365 1070-1365	42.1-53.7 42.1-53.7 42.1-53.7	44 44 49	100 100 100	6 6 6

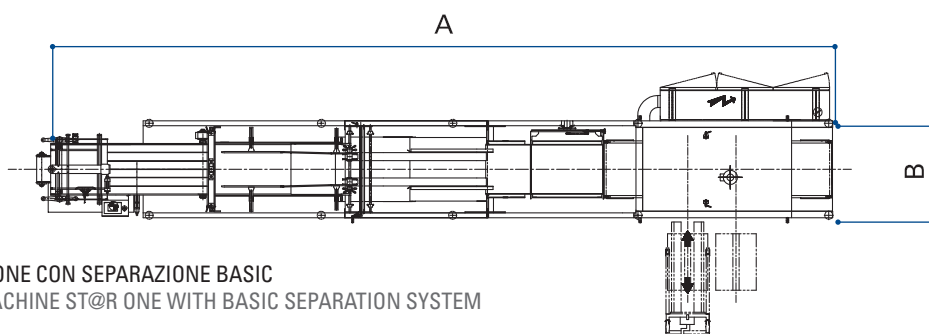
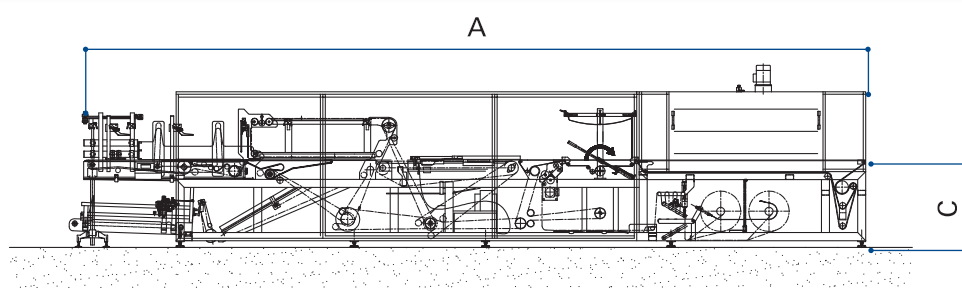

FARDELLATRICE ST@R ONE CON SEPARAZIONE BASIC  
SHRINK WRAPPING MACHINE ST@R ONE WITH BASIC SEPARATION SYSTEM

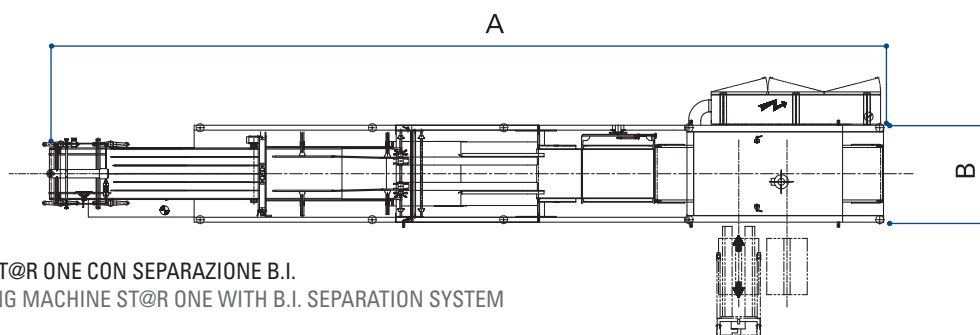
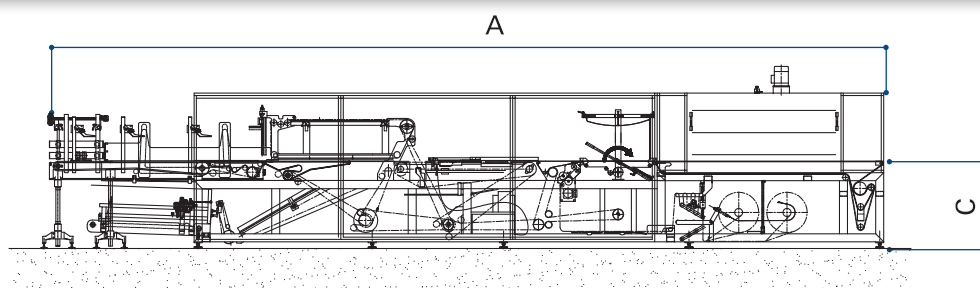

FARDELLATRICE ST@R ONE CON SEPARAZIONE B.I.  
SHRINK WRAPPING MACHINE ST@R ONE WITH B.I. SEPARATION SYSTEM

I CONTENUTI DI QUESTO CATALOGO SONO STATI VERIFICATI AL MOMENTO DELLA STAMPA. DIMAC SI RISERVA IL DIRITTO DI MODIFICARE IN OGNI MOMENTO LE CARATTERISTICHE TECNICHE DEI PRODOTTI E DEGLI ACCESSORI ILLUSTRATI NEL PRESENTE DOCUMENTO. / THE CONTENTS OF THESE CATALOGS HAVE BEEN VERIFIED BEFORE THE PRESS. DIMAC RESERVES THE RIGHT TO MODIFY IN EVERY MOMENT THE TECHNICAL CHARACTERISTICS OF THE PRODUCTS AND THE ILLUSTRATED ACCESSORIES IN THE PRESENT DOCUMENT.

**AETNA GROUP S.P.A. - DIMAC**

Via Rinascita, 25 - 40064 Ozzano Emilia - Bologna  
tel. +39 051 791611 - fax +39 051 6511013  
dimac@aetnagroup.com

**ROBOPAC S.P.A.**

Via Fabrizio da Montebello, 81  
47892 Acquaviva Gualdicciolo - Repubblica di San Marino  
Telefono + 378 0549. 910. 511  
Fax + 378 0549. 908. 549 / 905. 946  
E mail robopac@aetnagroup.com

**AETNA GROUP S.P.A. - ROBOPAC SISTEMI**

SP. Marecchia, 59 - 47826 Villa Verucchio - Rimini  
tel. +39 0541 673411/ 678084 - fax +39 0541 679576  
ropobacsistemi@aetnagroup.com

**PRASMATIC S.R.L**

Via J.Barozzi, 8 - Z.I. Corallo - 40050 Monteveglio - Bologna  
tel. (+39) 051 960302 - fax (+39) 051 960579  
info@prasmatic.com

**AETNA GROUP UK LTD****Packaging Heights**

Highfield Road - Oakley - Bedford MK43 7TA - England  
tel. +44 0 1234 825050 - fax +44 0 1234 827070  
sales@aetna.co.uk

**AETNA GROUP FRANCE S.a.r.l.**

4, Avenue de l'Europe - 69150 Décines - France  
tel. +33 0472 145401 - télécopie +33 0472 145419  
commercial@aetnafr.aetnagroup.com

**AETNA GROUP DEUTSCHLAND GmbH.**

Liebigstr. 6 - 71229 Leonberg-Höfingen  
tel. +49 0 7152 33 111 30 - fax +49 0 7152 33 111 40  
info@aetna-deutschland.de

**AETNA GROUP U.S.A. Inc.**

2475B Satellite Blvd. - Duluth - GA 30096-5805 - USA  
phone +1 678 473 7869 - toll free 866 713 7286 - fax +1 678 473 1025  
aetnagroup@aetnagroupusa.com

**AETNA GROUP VOSTOK OOO**

129329 Moscow - Otradnaya str. 2B - building 6 office 224. 000  
phone: (+7) 495 6443355 - fax: (+7) 495 6443356  
info@aetnagroupvostok.ru

**AETNA GROUP SHANGHAI Co., Ltd**

No. 877, Jin Liu Road, JInshan industry district  
201506, Shanghai - China  
tel. (reception) +86 (0) 21 67290111  
fax +86 (0) 21 67290333



[www.aetnagroup.com](http://www.aetnagroup.com)